

KAMADOJOE®



KJ15183126 Kamado Joe® LED Handle

602223 260209-MY

Welcome | Bienvenue | Bienvenido | Welkom! Willkommen

Please read and follow all warnings and instructions before assembling, installing, and using the Kamado Joe LED Handle.

Veillez lire et suivre tous les avertissements et instructions avant d'assembler, d'installer et d'utiliser la poignée LED Kamado Joe.

Lea y siga todas las advertencias e instrucciones antes de ensamblar, instalar y usar el mango LED Kamado Joe.

Lees en volg alle waarschuwingen en instructies voordat u de Kamado Joe LED-handgreep monteert, installeert en gebruikt.

Bitte lesen und befolgen Sie alle Warnhinweise und Anweisungen, bevor Sie den Kamado Joe LED-Griff montieren, installieren und verwenden.

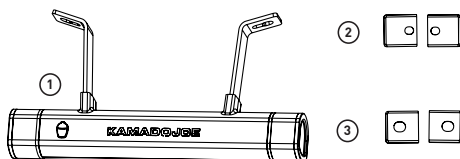

NO.	QTY.	DESCRIPTION
1	1	Kamado Joe LED Handle
2	2	Set Screw Bracket (Classic Joe)
3	2	Set Screw Bracket (Big Joe)

BEFORE ASSEMBLY READ ALL INSTRUCTIONS CAREFULLY

- Make sure the grill has cooled completely before assembly to avoid burns.
- Heat resistant gloves (NOT included) recommended for assembly.
- Tools needed: 10mm wrench for Classic Joe and 13mm wrench for Big Joe.
- Approximate assembly time: 5 minutes.
- Actual product may differ from picture shown.
- It is possible that some assembly steps have been completed in the factory.
- 4 AA Batteries (NOT included) are required.



Do not use lithium ion batteries.

Do not use with DoJoe pizza oven accessory, or any other accessory that requires the grill lid to remain open during use. Batteries could overheat and cause leakage, overheating, or rupture.

DO NOT RETURN TO RETAILER!

For assembly assistance, missing or damaged parts, please contact Kamado Joe® Customer Service.

Kamado Joe® Premier Specialty Brands, LLC, 5367 New Peachtree Road, Suite 150, Chamblee, GA 30341
Kamado Joe® Europe, Lange Voorhout 86, 2514 EJ, Den Haag, Netherlands
Kamado Joe® UK Limited, Cheyenne House West Street, Farnham GU9 7EQ
Australia & New Zealand: Please contact your retailer

www.kamadojoe.com/pages/support
www.international.kamadojoe.com/pages/support
www.international.kamadojoe.com/pages/support

NON.	QTÉ	DESCRIPTION
1	1	Poignée LED Kamado Joe
2	2	Support de vis de réglage (Classic Joe)
3	2	Support de vis de réglage (Big Joe)

AVANT L'ASSEMBLAGE, LIRE ATTENTIVEMENT TOUTES LES INSTRUCTIONS

- Assurez-vous que le barbecue soit complètement refroidi avant le montage afin d'éviter les brûlures.
- Le port de gants résistants à la chaleur (non fournis) est recommandé pour le montage. Le port de gants est recommandé pour l'assemblage.
- Outils nécessaires : clé de 10 mm pour Classic Joe et clé de 13 mm pour Big Joe.
- Temps nécessaire pour l'assemblage : environ 5 minutes.
- Le produit réel peut différer de l'illustration.
- Il est possible que certaines étapes d'assemblage aient été effectuées en usine.
- 4 piles AA (non fournies) sont nécessaires.



N'utilisez pas de piles au lithium-ion.

Ne pas utiliser avec l'accessoire pour four à pizza DoJoe, ni avec aucun autre accessoire nécessitant que le couvercle du grill reste ouvert pendant l'utilisation. Les piles pourraient surchauffer et provoquer des fuites, une surchauffe, ou une rupture.

NE PAS RENVOYER AU DÉTAILLANT !

Pour obtenir de l'aide pour l'assemblage ou des pièces manquantes ou endommagées, appelez le service à la clientèle de Kamado Joe®.

Kamado Joe® Premier Specialty Brands, LLC, 5367 New Peachtree Road, Suite 150, Chamblee, GA 30341
 Kamado Joe® Europe, Lange Voorhout 86, 2514 EJ, La Haye, Pays-Bas
 Kamado Joe® UK Limited, Cheyenne House West Street, Farnham GU9 7EQ
 Australie et Nouvelle-Zélande : Veuillez prendre contact avec votre détaillant

www.kamadोजoe.com/pages/support
www.international.kamadोजoe.com/pages/support
www.international.kamadोजoe.com/pages/support

N.º	CANT.:	DESCRIPCIÓN
1	1	Mango LED Kamado Joe
2	2	Soporte de tornillo de fijación (Classic Joe)
3	2	Soporte de tornillo de fijación (Big Joe)

ANTES DEL ENSAMBLAJE, LEA TODAS LAS INSTRUCCIONES CUIDADOSAMENTE

- Asegúrese de que la parrilla se haya enfriado completamente antes de ensamblarla para evitar quemaduras.
- Se recomienda usar guantes resistentes al calor (NO incluidos) para el ensamblaje. Se recomienda usar guantes para el ensamblaje.
- Herramientas necesarias: llave de 10 mm para Classic Joe y llave de 13 mm para Big Joe.
- Tiempo aproximado de ensamblaje: 5 minutos.
- El producto real puede ser distinto de la imagen mostrada.
- Es posible que algunos pasos del ensamblaje hayan sido completados en fábrica.
- Se requieren 4 pilas AA (no incluidas).



No utilice pilas de iones de litio.

No lo use con el accesorio para horno de pizza DoJoe ni con ningún otro accesorio que requiera que la tapa de la parrilla permanezca abierta durante su uso. Las baterías podrían sobrecalentarse y causar fugas, sobrecalentamiento, o rotura.

¡NO REGRESE AL MINORISTA!

Para solicitar asistencia en el ensamblaje, o partes faltantes o dañadas, contáctese con el Servicio de asistencia al cliente de Kamado Joe®.

Kamado Joe® Premier Specialty Brands, LLC, 5367 New Peachtree Road, Suite 150, Chamblee, GA 30341
 Kamado Joe® Europe, Lange Voorhout 86, 2514 EJ, Den Haag, Países Bajos
 Kamado Joe® UK Limited, Cheyenne House West Street, Farnham GU9 7EQ
 Australia y Nueva Zelanda Contacte a su distribuidor

www.kamadोजoe.com/pages/support
www.international.kamadोजoe.com/pages/support
www.international.kamadोजoe.com/pages/support

NEE.	AANTAL	BESCHRIJVING
1	1	Kamado Joe LED-handgreep
2	2	Stelschroefbeugel (Classic Joe)
3	2	Stelschroefbeugel (Big Joe)

LEES AANDACHTIG ALLE INSTRUCTIES VÓÓR DE MONTAGE

- Zorg ervoor dat de grill volledig is afgekoeld voordat u hem in elkaar zet om brandwonden te voorkomen.
- Hittebestendige handschoenen (niet inbegrepen) worden aanbevolen voor de montage. Het dragen van handschoenen tijdens de montage is aanbevolen.
- Benodigd gereedschap: een 10 mm sleutel voor Classic Joe en een 13 mm sleutel voor Big Joe.
- Benaderde montageduur: 5 minuten.
- Het werkelijk product kan anders zijn dan getoond op de afbeelding.
- Mogelijk zijn bepaalde montageschappen al gedaan tijdens de fabricage.
- Er zijn 4 AA-batterijen nodig (niet meegeleverd).



Gebruik geen lithium-ionbatterijen.

Niet gebruiken met het DoJoe pizzaovenaccessoire of enig ander accessoire waarbij het deksel van de grill tijdens gebruik open moet blijven. Batterijen kunnen oververhit raken en gaan lekken, oververhitten of barsten.

BRENG HET PRODUCT NIET TERUG NAAR DE WINKEL!

Voor hulp bij de montage of als er onderdelen ontbreken of beschadigd zijn, neemt u contact op met de klantendienst van Kamado Joe®.

Kamado Joe® Premier Specialty Brands, LLC, 5367 New Peachtree Road, Suite 150, Chamblee, GA 30341, VS

www.kamadojoe.com/pages/support

Kamado Joe® Europe, Lange Voorhout 86, 2514 EJ Den Haag, Nederland

www.international.kamadojoe.com/pages/support

Kamado Joe® UK Limited, Cheyenne House West Street, Farnham GU9 7EQ, VK

www.international.kamadojoe.com/pages/support

Australië en Nieuw-Zeeland: Neem contact op met uw winkler.

NEIN.	MENGE.	BESCHREIBUNG
1	1	Kamado Joe LED-Griff
2	2	Stellschraubenhalterung (Classic Joe)
3	2	Stellschraubenhalterung (Big Joe)

LESEN SIE VOR DEM ZUSAMMENBAU ALLE ANWEISUNGEN SORGFÄLTIG DURCH

- Stellen Sie sicher, dass der Grill vor der Montage vollständig abgekühlt ist, um Verbrennungen zu vermeiden.
- Für die Montage werden hitzebeständige Handschuhe (nicht im Lieferumfang enthalten) empfohlen. Für die Montage werden Handschuhe empfohlen.
- Benötigtes Werkzeug: 10-mm-Schraubenschlüssel für Classic Joe und 13-mm-Schraubenschlüssel für Big Joe.
- Ungefähre Montagezeit: 5 Minuten.
- Das tatsächliche Produkt kann von der Abbildung abweichen.
- Es ist möglich, dass einige Montageschritte im Werk abgeschlossen wurden.
- Es werden 4 AA-Batterien benötigt (nicht im Lieferumfang enthalten).



Verwenden Sie keine Lithium-Ionen-Batterien.

Nicht mit dem DoJoe Pizzaofen-Aufsatz oder anderem Zubehör verwenden, bei dem der Grilldeckel während des Gebrauchs geöffnet bleiben muss. Die Batterien könnten überhitzen und auslaufen, überhitzen oder platzen.

NICHT ZUM HÄNDLER ZURÜCKSENDEN!

Für Hilfe bei der Montage, fehlende oder beschädigte Teile, kontaktieren Sie bitte Kamado Joe® Kundenbetreuung.

Kamado Joe® Premier Specialty Brands, LLC, 5367 New Peachtree Road, Suite 150, Chamblee, GA 30341

www.kamadojoe.com/pages/support

Kamado Joe® Europe, Lange Voorhout 86, 2514 EJ, Den Haag, Niederlande

www.international.kamadojoe.com/pages/support

Kamado Joe® UK Limited, Cheyenne House West Street, Farnham GU9 7EQ

www.international.kamadojoe.com/pages/support

Australien und Neuseeland: Bitte wenden Sie sich an Ihren Händler.

①



②

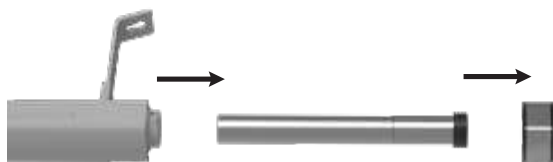

③



4



5



6



7



8

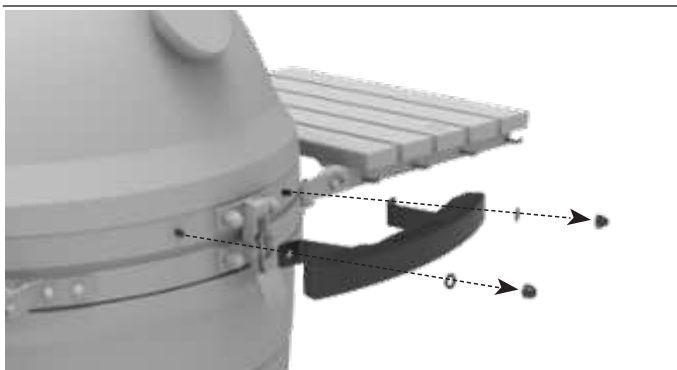

9

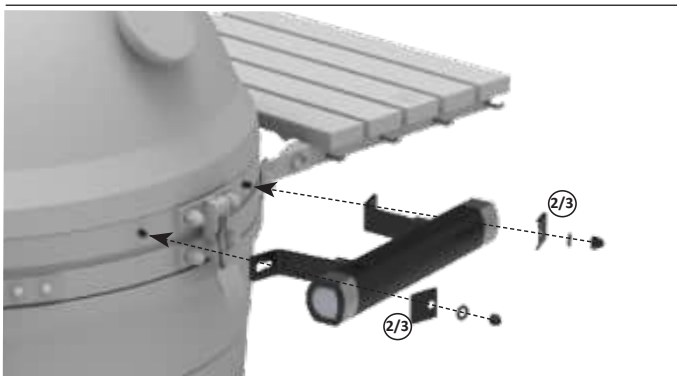



WARNINGS AND IMPORTANT SAFEGUARDS



- Do not use with DoJoo pizza oven accessory, or any other accessory that requires the grill lid to remain open during use. Batteries could overheat and cause leakage, overheating or rupture.
- Do not use lithium ion batteries.
- Install batteries correctly by following the polarity symbols (+ and -) inside the battery compartment. Incorrect installation may cause leakage, overheating, or rupture.
- Do not mix old and new batteries, or batteries of different types (e.g., alkaline, carbon-zinc and rechargeable batteries) or brands.
- Remove batteries if the device will not be used for an extended period to prevent potential leakage and damage.
- Exhausted batteries are to be removed from product.
- Dispose of used batteries according to local environmental regulations.
- Batteries NOT included.

DO NOT DISPOSE OF BATTERIES IN FIRE. BATTERIES MAY EXPLODE OR LEAK.



AVERTISSEMENTS ET MESURES DE SÉCURITÉ IMPORTANTES



- Ne pas utiliser avec l'accessoire pour four à pizza DoJoo, ni avec aucun autre accessoire nécessitant que le couvercle du grill reste ouvert pendant l'utilisation. Les piles pourraient surchauffer et provoquer des fuites, une surchauffe ou une rupture.
- N'utilisez pas de piles lithium-ion.
- Installez les piles correctement en respectant la polarité (+ et -) indiquée dans le compartiment. Une installation incorrecte peut entraîner des fuites, une surchauffe ou une rupture.
- N'utilisez pas simultanément des piles neuves et usagées, ni des piles de types différents (par exemple, alcalines, carbone-zinc et rechargeables) ou de marques différentes.
- Retirez les piles si l'appareil n'est pas utilisé pendant une période prolongée afin d'éviter tout risque de fuite ou de dommage.
- Retirez les piles usagées.
- Rejetez les piles usagées conformément à la réglementation environnementale locale.
- Piles non fournies.

NE PAS JETER LES PILES AU FEU. LES PILES PEUVENT EXPLOSER OU FUIR.



ADVERTENCIAS Y SALVAGUARDAS IMPORTANTES



- No lo use con el accesorio para horno de pizza DoJoo ni con ningún otro accesorio que requiera que la tapa de la parrilla permanezca abierta durante su uso. Las baterías podrían sobrecalentarse y causar fugas, sobrecalentamiento o rotura.
- No utilice pilas de iones de litio.
- Instale las pilas correctamente siguiendo los símbolos de polaridad (+ y -) dentro del compartimento. Una instalación incorrecta puede provocar fugas, sobrecalentamiento o rotura.
- No mezcle pilas viejas y nuevas, ni pilas de diferentes tipos (por ejemplo, alcalinas, de carbono-zinc y recargables) o marcas.
- Retire las pilas si no va a utilizar el dispositivo durante un periodo prolongado para evitar posibles fugas y daños.
- Retire las pilas agotadas del producto.
- Deseche las pilas usadas de acuerdo con la normativa ambiental local.
- Pilas NO incluidas.

NO DESECHE LAS BATERÍAS AL FUEGO. PUEDEN EXPLOTAR O TENER FUGAS.



WAARSCHUWINGEN EN BELANGRIJKE BEVEILIGINGEN



- Niet gebruiken met het DoJoo pizzaovenaccessoire of enig ander accessoire waarbij het deksel van de grill tijdens gebruik open moet blijven. Batterijen kunnen oververhit raken en gaan lekken, oververhitten of barsten.
- Gebruik geen lithium-ionbatterijen.
- Plaats de batterijen correct door de polariteitssymbolen (+ en -) in het batterijcompartiment te volgen. Onjuiste plaatsing kan lekkage, oververhitting of breuk veroorzaken.
- Gebruik geen oude en nieuwe batterijen door elkaar, of batterijen van verschillende typen (bijv. alkaline-, koolstof-zink- en oplaadbare batterijen) of merken.
- Verwijder de batterijen als het apparaat gedurende langere tijd niet wordt gebruikt om lekkage en schade te voorkomen.
- Lege batterijen moeten uit het product worden verwijderd.
- Gooi gebruikte batterijen weg volgens de plaatselijke milieuvoorschriften.
- Batterijen NIET inbegrepen.

GOOI BATTERIJEN NIET IN HET VUUR. BATTERIJEN KUNNEN EXPLODEREN OF LEKKEN.



WARNHINWEISE UND WICHTIGE SICHERHEITSHINWEISE







- Nicht mit dem DoJoe Pizzaofen-Aufsatz oder anderem Zubehör verwenden, bei dem der Grilldeckel während des Gebrauchs geöffnet bleiben muss. Die Batterien könnten überhitzen und auslaufen, überhitzen oder platzen.
- Keine Lithium-Ionen-Akkus verwenden.
- Legen Sie die Batterien gemäß den Polaritätssymbolen (+ und -) im Batteriefach ein. Falsches Einlegen kann zu Auslaufen, Überhitzung oder Beschädigung führen.
- Verwenden Sie keine alten und neuen Batterien oder Batterien unterschiedlicher Typen (z. B. Alkali-, Kohle-Zink- und wiederaufladbare Batterien) oder Marken zusammen.
- Entfernen Sie die Batterien, wenn das Gerät längere Zeit nicht benutzt wird, um Auslaufen und Beschädigungen zu vermeiden.
- Leere Batterien müssen aus dem Produkt entfernt werden.
- Entsorgen Sie gebrauchte Batterien gemäß den örtlichen Umweltvorschriften.
- Batterien sind nicht im Lieferumfang enthalten.

**BATTERIEN DÜRFEN NICHT INS FEUER GEWORFEN WERDEN. ES BESTEHT
EXPLOSIONS- ODER AUSLAUFGEFAHR.**





Operating Instructions | Mode d'emploi | Instrucciones de operación Gebruiksaanwijzing | Betriebsanweisungen

Light Operation | Fonctionnement léger | Operación ligera | Lichte bediening | Lichtbetrieb





In order to enjoy the Kamado Joe LED Handle, you need to properly setup the handle.

1. Install batteries.
2. Button  press functions:
 - First button  press = High brightness
 - Second button  press = Low brightness
 - Third button  press = Off





Pour profiter pleinement de la poignée LED Kamado Joe, vous devez la configurer correctement.

1. Installez les piles.
2. Fonctions des boutons :
 - Première  pression : forte luminosité
 - Deuxième  pression : faible luminosité
 - Troisième  pression : éteint





Para disfrutar del mango LED Kamado Joe, debe configurarlo correctamente.

1. Instale las pilas.
2. Funciones de los botones :
 - Primera  pulsación = Brillo alto
 - Segunda  pulsación = Brillo bajo
 - Tercera  pulsación = Apagado

Om optimaal van de Kamado Joe LED-handgreep te kunnen genieten, moet u deze correct instellen.

1. Plaats de batterijen.
2. Functies van de knoppen :
 - Eerste keer  indrukken = Hoge helderheid
 - Tweede keer  indrukken = Lage helderheid
 - Derde keer  indrukken = Uitschakelen

Um den Kamado Joe LED-Griff optimal nutzen zu können, ist eine korrekte Einrichtung erforderlich.

1. Batterien einlegen.
2. Tastenfunktionen :
 - Tastendruck  = Hohe Helligkeit
 - Tastendruck  = Niedrige Helligkeit
 - Tastendruck  = Aus

LIMITED WARRANTY

This warranty applies to all Kamado Joe® products.

Limited Lifetime Warranty on Ceramic Parts

Kamado Joe® warrants that key ceramic parts used in this Kamado Joe® grill and smoker are free of defects in material and workmanship for as long as the original purchaser owns the grill.

5-Year Warranty on Metal Parts and Kettle Joe Grills

Kamado Joe® warrants that key metal and cast iron parts used in this Kamado Joe® grill and smoker are free of defects in material and workmanship for a period of five (5) years.

3-Year Warranty on Electronic Components, Heat Deflectors, and Pizza Stones

Kamado Joe® warrants that electronic components of this Kamado Joe® grill and smoker are free of defects in material and workmanship for a period of three (3) years.

2-Year Warranty on Miscellaneous Components and Standalone Accessories

Kamado Joe® warrants that any miscellaneous components used in this Kamado Joe® grill and smoker (including, but not limited to the thermometer, gaskets, and iKamand controllers) or any Kamado Joe accessories are free of defects in material and workmanship for a period of two (2) years.

Limited Commercial Use Warranty

This warranty assumes normal and reasonable domestic household use combined with expected good maintenance for all Kamado Joe® products. This warranty does not apply to commercial usages, for example, by, caterers, butchers, rental companies, and food trucks. Kamado Joe® warrants that all Kamado Joe® grills and smokers used in commercial applications are free of defects in material and workmanship for a period of one (1) year.

When Does the Warranty Coverage Begin?

Warranty coverage commences on the original date of purchase and covers only the original purchaser. For the warranty to apply, you must register your Kamado Joe® product using the product registration page on our website. If you discover a defect in material or workmanship during the applicable warranty period under normal use and maintenance, Kamado Joe® will, at our sole option, replace or repair the defective component at no cost to you for the component itself. This warranty does not apply to labor, or any other cost associated with the service, repair or operation of the grill. Kamado Joe will pay all shipping charges on warranty parts.

AUSTRALIAN RESIDENTS ONLY: Our goods come with guarantees that cannot be excluded under the Australian Consumer Law. You are entitled to a replacement or refund for a major failure and compensation for any other reasonably foreseeable loss or damage. You are also entitled to have the goods repaired or replaced if the goods fail to be of acceptable quality and the failure does not amount to a major failure.

What is Not Covered?

This warranty does not apply to damage caused by abuse or use of the product for purposes other than that for which it is designed, damage caused by lack of proper use, assembly, maintenance or installation, damages caused by accidents or natural disasters, damage caused by unauthorized attachments or modifications, or damage during transport. This warranty does not cover damage from normal wear and tear from use of the product (for example, scratches, dents, dings and chipping) or changes in the appearance of the grill that do not affect its performance.

THIS LIMITED WARRANTY IS EXCLUSIVE AND IN LIEU OF ANY OTHER WARRANTY, WRITTEN OR ORAL, EXPRESS OR IMPLIED, INCLUDING BUT NOT LIMITED TO THE WARRANTY OF MERCHANTABILITY OR FITNESS FOR A PARTICULAR PURPOSE. THE DURATION OF ANY IMPLIED WARRANTIES, INCLUDING ANY IMPLIED WARRANTY OF MERCHANTABILITY OR FITNESS FOR A PARTICULAR PURPOSE IS EXPRESSLY LIMITED TO THE DURATION OF THE WARRANTY PERIOD FOR THE APPLICABLE COMPONENT. THE PURCHASER'S EXCLUSIVE REMEDY FOR BREACH OF THIS LIMITED WARRANTY OR OF ANY IMPLIED WARRANTY SHALL BE LIMITED AS SPECIFIED HEREIN TO REPLACEMENT. IN NO CASE SHALL KAMADO JOE® BE LIABLE FOR ANY SPECIAL, INCIDENTAL OR CONSEQUENTIAL DAMAGES.

This warranty is provided to you in addition to all rights and remedies conveyed to you by consumer protection laws and regulations. This warranty in no way affects your legal rights under statutory warranty regulations in your state or country of residence. Depending on your state or country of residence limitations on the length of an implied warranty or the damages available to you might not be limited by this warranty.

What Will Void the Warranty?

Purchasing any Kamado Joe® product through an unauthorized dealer voids the warranty. An unauthorized dealer is defined as any retailer who has not been expressly granted permission by Kamado Joe® to sell Kamado Joe® products.

NEED ASSISTANCE? CONTACT US

Our warranty terms may change from time to time. For an updated version of our warranty, visit www.kamadोजoe.com/pages/warranty. For assistance or to request an updated copy of our warranty, contact us at the below.

North America

North America
Kamado Joe®
Premier Specialty Brands,
LLC
5367 New Peachtree Road,
Suite 150, Chamblee, GA
30341
[https://www.kamadोजoe.com/
pages/support](https://www.kamadोजoe.com/pages/support)

European Union

Kamado Joe Europe
Lange Voorhout 86, 2514 EJ
Den Haag, Netherlands
[https://international.kamadोजoe.
com/pages/support](https://international.kamadोजoe.com/pages/support)

United Kingdom

Kamado Joe UK Limited
Cheyenne House West Street,
Farnham GU9 7EQ
[https://international.kamadोजoe.
com/pages/support](https://international.kamadोजoe.com/pages/support)

Australia & New Zealand

Please contact your retailer.

Quebec Warranty of Availability

NOTICE TO QUÉBEC CONSUMERS – Warranty of availability of replacement parts, repair services and related maintenance/repair information. Please note that while Premier Specialty Brands, LLC makes reasonable efforts to have replacement parts and/or maintenance/repair information available for certain products, please note that in accordance with section 39 (3) of the Quebec Consumer Protection Act, Premier Specialty Brands, LLC does not guarantee the availability of replacement parts, repair services or maintenance/repair information within the meaning of section 39 of the Quebec Consumer Protection Act and sections 79.18 to 79.20 of the Regulation Respecting the Application of the Consumer Protection Act, for any KAMADO JOE® products manufactured, imported, distributed, advertised, offered for sale and/or sold by the company - whether directly or through authorized dealers, or any other distribution channel.

GARANTIE LIMITÉE

Cette garantie s'applique à tous les produits Kamado Joe®.

Garantie à vie limitée sur les pièces en céramique

Kamado Joe® garantit que les principales pièces en céramique utilisées dans ce barbecue et fumoir Kamado Joe® seront exemptes de défauts de matériel et de fabrication tant et aussi longtemps que le propriétaire d'origine possède le barbecue.

Garantie de 5 ans sur les pièces en métal et les grils Kettle Joe

Kamado Joe® garantit que les principales pièces en métal et en fonte utilisées dans ce barbecue et fumoir Kamado Joe® seront exemptes de défauts de matériel et de fabrication pendant cinq (5) ans.

Garantie de 3 ans sur les composants électroniques, les déflecteurs de chaleur et les pierres à pizza

Kamado Joe® garantit que les composants électroniques de ce barbecue et fumoir Kamado Joe® seront exemptes de défauts de matériel et de fabrication pendant trois (3) ans.

Garantie de 2 ans sur les composants divers et les accessoires autonomes

Kamado Joe® garantit que les composants divers utilisés dans ce barbecue et fumoir Kamado Joe® (y compris, notamment, le thermomètre, les joints d'étanchéité et les contrôleurs iKamand), et les accessoires Kamado Joe seront exemptes de défauts de matériel et de fabrication pendant deux (2) ans.

Garantie limitée pour utilisation commerciale

Cette garantie suppose une utilisation domestique normale et raisonnable combinée à un bon entretien de tous les produits Kamado Joe®. Cette garantie ne s'applique pas aux utilisations commerciales, par exemple par les traiteurs, les bouchers, les entreprises de location et les camions de restauration. Kamado Joe® garantit que tous les barbecues et fumoirs Kamado Joe® utilisés commercialement seront exemptes de défauts de matériel et de fabrication pendant un (1) an.

Quand commence la couverture de garantie ?

La couverture de garantie commence à la date de l'achat original et couvre seulement le propriétaire d'origine. Pour que la garantie s'applique, vous devez enregistrer votre produit Kamado Joe® utilisant la page d'enregistrement du produit sur notre site Web. Si vous découvrez un défaut de matériel ou de fabrication durant la période de garantie applicable dans des conditions normales d'utilisation et d'entretien, Kamado Joe® remplacera ou réparera, à son entière discrétion, le composant défectueux sans vous facturer de frais pour le composant lui-même. Cette garantie ne s'applique pas à la main-d'œuvre ou à tout autre coût associé à l'entretien, à la réparation ou au fonctionnement du barbecue. Kamado Joe paiera tous les frais d'expédition des pièces sous garantie.

RÉSIDENTS DE L'AUSTRALIE SEULEMENT : Nos produits sont accompagnés de garanties qui ne peuvent être exclues en vertu de la Loi australienne sur la consommation. Vous avez droit au remplacement ou au remboursement des marchandises en cas de défaillance majeure et à une rémunération de toute autre perte ou de tout autre dommage raisonnablement prévisible. Vous avez également droit à la réparation ou au remboursement du produit si sa qualité n'est pas acceptable sans que la défaillance soit majeure.

Exclusions de la couverture

Cette garantie ne s'applique pas aux dommages causés par l'abus du produit ou son utilisation à des fins autres que celles pour lesquelles le barbecue a été conçu, aux dommages causés par une mauvaise utilisation ou installation ou par un assemblage ou un entretien inadéquats, aux dommages causés par des accidents ou des catastrophes naturelles, aux dommages causés par des modifications ou des attachements non autorisés, ou aux dommages subis durant le transport. Cette garantie ne couvre pas les dommages résultant de l'usure normale d'utilisation (par exemple les rayures, les coups, les bosses et l'écaillage) ou les changements dans l'apparence du barbecue qui n'affectent pas sa performance.

CETTE GARANTIE LIMITÉE EXCLUSIVE REMPLACE TOUTE AUTRE GARANTIE, ÉCRITE OU VERBALE, EXPRESSE OU IMPLICITE, INCLUANT, NOTAMMENT, LA GARANTIE DE QUALITÉ MARCHANDE OU D'ADAPTATION À UN USAGE PARTICULIER. LA DURÉE DE TOUTE GARANTIE IMPLICITE, INCLUANT TOUTE GARANTIE IMPLICITE DE QUALITÉ MARCHANDE OU D'ADAPTATION À UN USAGE PARTICULIER, EST EXPRESSÉMENT LIMITÉE À LA DURÉE DE LA PÉRIODE DE GARANTIE POUR LE COMPOSANT APPLICABLE.

LE RECOURS EXCLUSIF DU PROPRIÉTAIRE POUR LA VIOLATION DE CETTE GARANTIE LIMITÉE OU DE TOUTE GARANTIE IMPLICITE SERA LIMITÉ AU REMPLACEMENT, TEL QUE SPÉCIFIÉ PAR LA PRÉSENTE GARANTIE.

KAMADO JOE® NE SERA TENU RESPONSABLE EN AUCUN CAS DES DOMMAGES PARTICULIERS, ACCESSOIRES OU CONSÉCUTIFS.

Cette garantie vous est fournie en plus de tous les droits et recours qui vous sont conférés par les lois et les règlements de protection des consommateurs. Cette garantie n'affecte en rien vos droits légaux en vertu des règlements sur les garanties légales dans votre État ou votre pays de résidence. Selon votre État ou votre pays de résidence, les limitations de la durée d'une garantie implicite ou les dommages-intérêts dont vous disposez peuvent ne pas être applicables à cette garantie.

Annulation de la garantie

L'achat de tout produit Kamado Joe® chez un détaillant non autorisé annule la garantie. Un détaillant non autorisé est défini comme étant tout détaillant n'ayant pas été expressément autorisé par Kamado Joe® pour vendre les produits Kamado Joe®.

BESOIN D'AIDE ? COMMUNIQUEZ AVEC NOUS

Nos conditions de garantie peuvent être modifiées de temps à autre. Pour obtenir une version à jour de notre garantie, rendez-vous sur le site www.kamadojoe.com/pages/warranty. Pour toute assistance ou pour demander une copie à jour de notre garantie, communiquez avec nous à l'adresse ci-dessous.

Amérique du Nord

Amérique du Nord
Kamado Joe®
Premier Specialty Brands, LLC
5367 New Peachtree Road, Suite
150, Chamblee, GA 30341
<https://www.kamadojoe.com/pages/support>

Union européenne

Kamado Joe Europe
Lange Voorhout 86, 2514 EJ
La Haye, Pays-Bas
<https://international.kamadojoe.com/pages/support>

Royaume-Uni

Kamado Joe UK Limited
Cheyenne House West Street,
Farnham GU9 7EQ
<https://international.kamadojoe.com/pages/support>

Australie et Nouvelle-Zélande

Veillez prendre contact avec votre détaillant.

Disponibilité garantie du Québec

AVIS AUX CONSOMMATEURS DU QUÉBEC – Garantie de disponibilité des pièces de rechange, services de réparation, et information relative à l'entretien et la réparation. Bien que Premier Specialty Brands, LLC déploie des efforts raisonnables afin de rendre disponibles les pièces de rechange et/ou les renseignements relatifs à l'entretien ou à la réparation de certains produits, veuillez noter qu'en conformité avec l'article 39(3) de la Loi sur la protection du consommateur du Québec, cette dernière ne garantit pas la disponibilité des pièces de rechange, des services de réparation ou des renseignements nécessaires à l'entretien/la réparation au sens de l'article 39 de la Loi sur la protection du consommateur du Québec et des articles 79.18 à 79.20 du Règlement d'application de la loi sur la protection du consommateur pour tout produit KAMADO JOEMD fabriqué, importé, distribué, annoncé, offert en vente et/ou vendu par l'entreprise - que ce soit directement ou par l'intermédiaire de détaillants autorisés ou d'autres voies de distribution.

GARANTÍA LIMITADA

Esta garantía se aplica a todos los productos Kamado Joe®.

Garantía de por vida limitada en las piezas cerámicas

Kamado Joe® garantiza que las piezas cerámicas clave usadas en esta parrilla y ahumador Kamado Joe® no presentan defectos de material ni de mano de obra durante el período que el comprador original sea el dueño de la parrilla.

Garantía de 5 años en las partes metálicas y en las parrillas con tapa Kettle Joe

Kamado Joe® garantiza que todas las piezas de metal y hierro fundido usadas en esta parrilla y ahumador Kamado Joe® no presentan defectos de material ni de mano de obra durante un período de cinco (5) años.

Garantía de 3 años en los componentes electrónicos, los deflectores de calor y las piedras para pizzas

Kamado Joe® garantiza que todos los componentes electrónicos de esta parrilla y ahumador Kamado Joe® no presentan defectos de material ni de mano de obra durante un período de tres (3) años.

Garantía de 2 años en los componentes misceláneos y accesorios independientes

Kamado Joe® garantiza que todos los componentes misceláneos utilizados en esta parrilla y ahumador Kamado Joe® (incluyendo, entre otros, el termómetro, las juntas y los controladores iKamand) o cualquier accesorio Kamado Joe están libres de defectos de material y mano de obra por un período de dos (2) años.

Garantía limitada de uso comercial

Esta garantía asume un uso doméstico normal y razonable combinado con un buen mantenimiento esperado para todos los productos Kamado Joe®. Esta garantía no se aplica a los usos comerciales, por ejemplo, por parte de empresas de buffets, carnicerías, empresas de alquiler y camiones de comida. Kamado Joe® garantiza que todas las parrillas y ahumadores Kamado Joe® utilizados en las aplicaciones comerciales no presentan defectos de material ni de mano de obra durante un período de un (1) año.

¿Cuándo comienza la cobertura de la garantía?

La cobertura de la garantía comienza en la fecha de compra original y cubre solamente al comprador original. Para que la garantía se aplique, debe registrar su producto Kamado Joe® utilizando la página de registro del producto en nuestro sitio web. Si usted descubre un defecto de material o de mano de obra durante el período de garantía correspondiente bajo uso y mantenimiento normal, Kamado Joe®, a su discreción, reemplazará o reparará el componente defectuoso sin costo alguno para usted, por otro componente. La presente garantía no se aplica a mano de obra u otros costos asociados con el servicio, reparación u operación de la parrilla. Kamado Joe pagará todos los cargos de envío en las piezas bajo garantía.

SÓLO PARA RESIDENTES AUSTRALIANOS: Nuestros productos vienen con garantías que no pueden excluirse bajo la Ley del consumidor australiana. Tiene derecho a un reemplazo o reembolso por una falla importante y compensación por cualquier otra pérdida o daño previsible. Tiene derecho a que le reparen o reemplacen los productos si estos carecen de una calidad aceptable y si la falla no progresa hasta convertirse en una falla importante.

¿Qué cosas no están cubiertas?

La presente garantía no se aplica a daños causados por el uso o abuso del producto por motivos distintos a los previstos, daños causados por la falta del correcto uso, ensamblaje, mantenimiento o instalación, daños causados por accidentes o desastres naturales, daños causados por accesorios o modificaciones no autorizados o daños causados durante el transporte. La presente garantía no cubre daños de desgaste normal por el uso del producto (por ejemplo, rasguños, indentaciones, abolladuras y astillado) o cambios en la apariencia de la parrilla que no afecte su rendimiento.

LA PRESENTE GARANTÍA LIMITADA ES EXCLUSIVA Y REEMPLAZA A CUALQUIER OTRA GARANTÍA, ESCRITA U ORAL, IMPLÍCITA O EXPLÍCITA, INCLUYENDO SIN LIMITACIONES LA GARANTÍA DE COMERCIABILIDAD O IDONEIDAD PARA UN PROPÓSITO PARTICULAR. LA DURACIÓN DE CUALQUIER GARANTÍA IMPLÍCITA, INCLUYENDO CUALQUIER GARANTÍA IMPLÍCITA DE DE COMERCIABILIDAD O IDONEIDAD PARA UN PROPÓSITO PARTICULAR SE LIMITA EXPLÍCITAMENTE A LA DURACIÓN DEL PERÍODO DE GARANTÍA PARA EL COMPONENTE CORRESPONDIENTE.

EL ÚNICO DERECHO EXCLUSIVO DEL COMPRADOR PARA EL INCUMPLIMIENTO DE LA PRESENTE GARANTÍA LIMITADA O CUALQUIER GARANTÍA IMPLÍCITA DEBE ESTAR LIMITADO COMO SE ESPECIFICA EN LA PRESENTE AL REEMPLAZO. KAMADO JOE® EN NINGÚN CASO, SERÁ RESPONSABLE POR DAÑOS ESPECIALES, ACCIDENTALES O DERIVADOS.

Esta garantía se le proporciona junto con todos los derechos y recursos que le confieren las leyes y regulaciones de protección al consumidor. Esta garantía no afecta en modo alguno sus derechos legales bajo las regulaciones de garantía estatutaria de su estado o país de residencia. Dependiendo de su estado o país de residencia, las limitaciones en la duración de una garantía implícita o los daños disponibles para usted podrían no estar limitados por esta garantía.

¿Qué cosas invalidan la garantía?

Adquirir cualquier producto Kamado Joe® a través de un distribuidor no autorizado invalida la garantía. Un distribuidor no autorizado se define como cualquier minorista al que Kamado Joe® no le haya concedido expresamente el permiso para vender productos Kamado Joe®.

¿NECESITA ASISTENCIA? CONTÁCTENOS

Nuestras condiciones de garantía pueden cambiar de vez en cuando. Para obtener una versión actualizada de nuestra garantía, visite www.kamadojoe.com/pages/warranty. Para obtener asistencia o solicitar una copia actualizada de nuestra garantía, contáctenos en las direcciones que se indican a continuación.

Norteamérica

Norteamérica
Kamado Joe ®
Premier Specialty Brands, LLC
5367 New Peachtree Road, Suite
150, Chamblee, GA 30341
[https://www.kamadojoe.com/
pages/support](https://www.kamadojoe.com/pages/support)

Unión Europea

Kamado Joe Europe
Lange Voorhout 86, 2514 EJ
Den Haag, Netherlands
[https://international.kamadojoe.
com/pages/support](https://international.kamadojoe.com/pages/support)

Reino Unido

Kamado Joe UK Limited
Cheyenne House West Street,
Farnham GU9 7EQ
[https://international.kamadojoe.com/
pages/support](https://international.kamadojoe.com/pages/support)

Australia y Nueva Zelanda

Contacte a su distribuidor.

BEPERKTE GARANTIE

Deze garantie is van toepassing op alle producten van Kamado Joe®.

Beperkte levenslange garantie op keramische onderdelen

Kamado Joe® garandeert dat alle belangrijke keramische onderdelen gebruikt in deze Kamado Joe®-grill en -roker geen materiaal- en productiefouten vertonen, zolang als de oorspronkelijke koper de grill bezit.

5 jaar garantie op metalen onderdelen en Kettle Joe-grills

Kamado Joe garandeert dat belangrijke metalen en gietijzeren onderdelen gebruikt in deze Kamado Joe-grill en -roker geen materiaal- en productiefouten zullen vertonen gedurende een periode van vijf (5) jaar.

3 jaar garantie op elektronische onderdelen, warmteschilden en pizzastenen

Kamado Joe® garandeert dat elektronische onderdelen van deze Kamado Joe-grill en -roker geen materiaal- en productiefouten zullen vertonen gedurende een periode van drie (3) jaar.

2 jaar garantie op diverse onderdelen en zelfstandige accessoires

Kamado Joe® garandeert dat alle diverse onderdelen gebruikt in deze Kamado Joe®-grill en -roker –(inclusief, zonder beperking, de thermometer, pakkingen en iKamand-regelingen) en eventuele Kamado Joe-accessoires geen materiaal- en productiefouten zullen vertonen gedurende een periode van twee (2) jaar.

Beperkte garantie bij commercieel gebruik

Deze garantie geldt voor gewoon en redelijk huishoudelijk gebruik in een privéwoning gecombineerd met het verwachte goede onderhoud voor alle Kamado Joe®-producten. Deze garantie dekt geen commercieel gebruik, bv. door cateringbedrijven, slagers, verhuurbedrijven en foodtrucks. Kamado Joe® garandeert dat alle Kamado Joe-grills en -rokers gebruikt in een commerciële omgeving geen materiaal- en productiefouten zullen vertonen gedurende een periode van één (1) jaar.

Wanneer begint de dekking onder de garantie?

Dekking onder de garantie begint op de oorspronkelijke aankoopdatum en geldt uitsluitend voor de originele koper. Voor dekking onder de garantie moet u uw Kamado Joe®-product registreren op de productregistratiepagina van onze website. Als u een materiaal- of productiefout ontdekt tijdens de toepasselijke garantieperiode bij gewoon gebruik en onderhoud, zal Kamado Joe® naar eigen goeddunken het defecte onderdeel vervangen of repareren zonder dat u het onderdeel hoeft te betalen. Deze garantie geldt niet voor de werkuren of andere kosten geassocieerd met service, reparatie of werking van de grill. Kamado Joe zal alle verzendkosten betalen voor onderdelen onder garantie.

UITSLUITEND VOOR INWONERS VAN AUSTRALIË:

Onze goederen komen met garanties die niet kunnen worden uitgesloten krachtens het Australisch consumentenrecht. U bent gerechtigd op vervanging of terugbetaling voor een groot defect en op een vergoeding voor alle andere redelijkerwijs te voorziene verliezen of schade. U bent ook gerechtigd op reparatie of vervanging van goederen, als ze niet van aanvaardbare kwaliteit zijn en het defect geen groot defect is.

Wat is niet gedekt?

Deze garantie dekt geen schade veroorzaakt door misbruik of gebruik van het product voor een ander dan het bedoeld gebruik, schade veroorzaakt door onjuist gebruik, onjuiste montage, onjuist onderhoud of onjuiste installatie, schade veroorzaakt door een ongeval of natuurramp, schade veroorzaakt door niet-toegestane toebehoren of aanpassingen of schade tijdens het vervoer. Deze garantie dekt geen schade door gewone slijtage van het gebruik van het product (zoals krassen, blutsen, deuken en afbladeren) of veranderingen in het uitzicht van de grill zonder gevolgen voor de werking ervan.

DEZE BEPERKTE GARANTIE VERVANGT EN SLUIT ELKE ANDERE SCHRIFTELIJKE OF MONDELINGE, UITDRUKKELIJKE OF STILZWIJGENDE GARANTIE UIT, MET INBEGRIJ VAN, ZONDER BEPERKING, DE GARANTIE VAN VERKOOPBAARHEID OF GESCHIKTHEID VOOR EEN BEPAALD DOEL. DE DUUR VAN STILZWIJGENDE GARANTIES, MET INBEGRIJ VAN ELKE STILZWIJGENDE GARANTIE VAN VERKOOPBAARHEID OF GESCHIKTHEID VOOR EEN BEPAALD DOEL, IS UITDRUKKELIJK BEPERKT TOT DE DUUR VAN DE GARANTIEPERIODE VOOR HET VAN TOEPASSING ZIJNDE ONDERDEEL.

VOOR EEN INBREUK OP DEZE BEPERKTE GARANTIE OF EEN STILZWIJGENDE GARANTIE IS HET UITSLUITENDE RECHTSMIDDEL VAN DE KOPER BEPERKT TOT VERVANGING, ZOALS HIER GESPECIFICEERD. KAMADO JOE® IS NOOIT AANSPRAKELIJK VOOR BIJZONDERE, TOEVALLIGE OF GEVOLGSCHADE.

De garantie wordt aan u gegeven naast alle rechten en rechtsmiddelen die u ter beschikking hebt op basis van de wet- en regelgeving voor bescherming van de consument. Deze garantie doet niets af van uw wettelijke rechten conform wettelijke garantiebepalingen in het land waar u woont. Afhankelijk van het land waar u woont, beperkt deze garantie de duur van een stilzwijgende garantie of de voor u beschikbare schadevergoeding misschien niet.

Waarvoor wordt de garantie nietig?

Een Kamado Joe®-product kopen via een niet-geautoriseerde verkoper maakt deze garantie nietig. De definitie van een niet-geautoriseerde verkoper is elke detailhandel die geen uitdrukkelijke toestemming heeft van Kamado Joe® om producten van Kamado Joe® te verkopen.

HULP NODIG? NEEM CONTACT OP MET ONS

Onze garantievoorwaarden kunnen nu en dan worden gewijzigd. Ga voor een actuele versie van onze garantie naar www.kamadोजoe.com/pages/warranty. Voor hulp of een actuele kopie van onze garantie kunt u contact met ons opnemen via de onderstaande gegevens.

Noord-Amerika

Noord-Amerika
Kamado Joe ®
Premier Specialty Brands,
LLC
5367 New Peachtree Road,
Suite 150, Chamblee, GA
30341, VS
[https://www.kamadोजoe.com/
pages/support](https://www.kamadोजoe.com/pages/support)

Europese Unie

Kamado Joe Europe
Lange Voorhout 86
2514 EJ Den Haag
Nederland
[https://international.kamadोजoe.
com/pages/support](https://international.kamadोजoe.com/pages/support)

Verenigd Koninkrijk

Kamado Joe UK Limited
Cheyenne House West Street,
Farnham GU9 7EQ, VK
[https://international.kamadोजoe.com/
pages/support](https://international.kamadोजoe.com/pages/support)

Australië en Nieuw-Zeeland

Neem contact op met uw winkelier.

BESCHRÄNKTE GARANTIE

Diese Garantie gilt für alle Kamado Joe® Produkte.

Lifetime-Herstellergarantie auf Keramikteile

Kamado Joe® garantiert, dass die wichtigsten Keramikteile dieses Kamado Joe® Grills und Smokers frei von Material- und Verarbeitungsfehlern sind, und zwar so lange, wie der Originalkäufer den Grill besitzt.

5 Jahre Garantie auf Metallteile und Kettle Joe Grills

Kamado Joe® garantiert, dass wichtige Metall- und Gusseisenteile dieses Kamado Joe® Grills und Smokers in einem Zeitraum von fünf (5) Jahren frei von Material- und Verarbeitungsfehlern sind.

3 Jahre Garantie auf elektronische Komponenten, Hitzeabweiser und Pizzasteine

Kamado Joe® garantiert, dass die elektronischen Komponenten dieses Kamado Joe® Grills und Smokers in einem Zeitraum von drei (3) Jahren frei von Material- und Verarbeitungsfehlern sind.

2 Jahre Garantie auf sonstige Komponenten und eigenständiges Zubehör

Kamado Joe® garantiert, dass alle Komponenten des Kamado Joe® Grills und Smokers (einschließlich, aber nicht beschränkt auf das Thermometer, die Dichtungen und die iKamand Controller) und jegliches Kamado Joe Zubehör in einem Zeitraum von zwei (2) Jahren frei von Material- und Verarbeitungsfehlern sind.

Eingeschränkte Garantie für kommerzielle Nutzung

Diese Garantie setzt einen normalen und angemessenen Gebrauch im Haushalt voraus, verbunden mit einer erwarteten guten Wartung für alle Kamado Joe® Produkte. Diese Garantie gilt nicht für die gewerbliche Nutzung, z. B. durch Caterer, Metzgereien, Verleihfirmen und Food Trucks. Kamado Joe® garantiert, dass alle Kamado Joe® Grills und Smoker, die in kommerziellen Anwendungen eingesetzt werden, für einen Zeitraum von einem (1) Jahr frei von Material- und Verarbeitungsfehlern sind.

Wann beginnt der Garantiezeitraum?

Die Garantie beginnt mit dem ursprünglichen Kaufdatum und gilt nur für den Erstkäufer. Damit die Garantie gilt, müssen Sie das Kamado Joe® Produkt auf der Produktregistrierungsseite auf unserer Website registrieren. Wenn Sie während der geltenden Garantiezeit bei normaler Verwendung und Wartung einen Material- oder Verarbeitungsfehler entdecken, wird Kamado Joe® nach unserem alleinigen Ermessen die defekte Komponente ersetzen oder reparieren, ohne dass Ihnen für die Komponente selbst Kosten entstehen. Diese Garantie gilt nicht für Arbeitsaufwand oder andere Kosten im Zusammenhang mit der Wartung, Reparatur oder dem Betrieb des Grills. Kamado Joe übernimmt die Kosten des Versands der Garantieteile.

NUR FÜR EINWOHNER AUSTRALIENS: Unsere Waren sind mit Garantien versehen, die nach dem australischen Verbrauchergesetz nicht ausgeschlossen werden können. Sie haben Anspruch auf Ersatz oder Rückerstattung bei einem größeren Ausfall und auf Entschädigung für alle anderen vernünftigerweise vorhersehbaren Verluste oder Schäden. Sie haben auch Anspruch auf Reparatur oder Ersatz der Waren, wenn die Qualität der Waren nicht akzeptabel ist und es sich nicht um einen schwerwiegenden Mangel handelt.

Was ist nicht abgedeckt?

Diese Garantie gilt nicht für Schäden, die durch eine missbräuchliche oder zweckentfremdete Verwendung des Produkts entstanden sind, für Schäden, die durch unsachgemäßen Gebrauch, Montage, Wartung oder Installation entstanden sind, für Schäden, die durch Unfälle oder Naturkatastrophen entstanden sind, für Schäden, die durch unbefugte An- oder Umbauten entstanden sind, oder für Transportschäden. Diese Garantie deckt weder Schäden durch normalen Verschleiß bei der Verwendung des Produkts (z. B. Kratzer, Dellen, Dellen und Absplitterungen) noch Veränderungen im Aussehen des Grills ab, die seine Leistung nicht beeinträchtigen.

DIESE HERSTELLERGARANTIE GILT AUSSCHLIESSLICH UND ANSTELLE JEGLICHER ANDEREN SCHRIFTLICHEN ODER MÜNDLICHEN, AUSDRÜCKLICHEN ODER STILLSCHWEIGENDEN GEWÄHRLEISTUNG, EINSCHLIESSLICH, ABER NICHT BESCHRÄNKT AUF DIE GEWÄHRLEISTUNG DER MARKTFÄHIGKEIT ODER EIGNUNG FÜR EINEN BESTIMMTEN ZWECK. DIE DAUER JEGLICHER STILLSCHWEIGENDER GEWÄHRLEISTUNGEN, EINSCHLIESSLICH JEGLICHER STILLSCHWEIGENDEN GEWÄHRLEISTUNGEN DER MARKTFÄHIGKEIT ODER EIGNUNG FÜR EINEN BESTIMMTEN ZWECK, IST AUSDRÜCKLICH AUF DIE DAUER DER GARANTIEFRIST DER JEWEILIGEN KOMONENTE BESCHRÄNKT.

DAS AUSSCHLIESSLICHE RECHTSMITTEL DES KÄUFERS BEI VERLETZUNG DIESER HERSTELLERGARANTIE ODER EINER STILLSCHWEIGENDEN GEWÄHRLEISTUNG IST WIE HIER ANGEGEBEN AUF ERSATZ BESCHRÄNKT. KAMADO JOE® HAFTET NICHT FÜR BESONDERE, ZUFÄLLIGE ODER FOLGESCHÄDEN.

Diese Garantie wird Ihnen zusätzlich zu allen Rechten und Rechtsmitteln gewährt, auf die Sie gemäß Gesetzen und Vorschriften zum Verbraucherschutz Anspruch haben. Diese Garantie berührt in keiner Weise Ihre gesetzlichen Rechte gemäß den gesetzlichen Gewährleistungsbestimmungen in dem Bundesstaat oder Land, in dem Sie Ihren Wohnsitz haben. Je nach Staat oder Land, in dem Sie Ihren Wohnsitz haben, kann es sein, dass die Dauer einer stillschweigenden Garantie oder der Ihnen zustehende Schadenersatz durch diese Garantie nicht eingeschränkt wird.

Was führt zum Erlöschen der Garantie?

Wenn Sie ein Kamado Joe® Produkt bei einem nicht autorisierten Händler kaufen, erlischt die Garantie. Ein nicht autorisierter Händler ist jeder Einzelhändler, dem Kamado Joe® nicht ausdrücklich die Erlaubnis erteilt hat, Kamado Joe® Produkte zu verkaufen.

WÜNSCHEN SIE HILFE? KONTAKTIEREN SIE UNS

Unsere Garantiebedingungen können sich von Zeit zu Zeit ändern. Sie finden die neueste Version unserer Garantie unter www.kamadojoe.com/pages/warranty. Wenn Sie Hilfe benötigen oder eine aktuelle Kopie unserer Garantie anfordern möchten, kontaktieren Sie uns bitte unter der folgenden Adresse.

Nordamerika

Nordamerika
Kamado Joe®
Premier Specialty Brands, LLC
5367 New Peachtree Road, Suite
150, Chamblee, GA 30341
[https://www.kamadojoe.com/
pages/support](https://www.kamadojoe.com/pages/support)

Europäische Union

Kamado Joe Europa
Lange Voorhout 86, 2514 EJ
Den Haag, Netherlands
[https://international.kamadojoe.
com/pages/support](https://international.kamadojoe.com/pages/support)

Großbritannien

Kamado Joe UK Limited
Cheyenne House West Street,
Farnham GU9 7EQ
[https://international.kamadojoe.com/
pages/support](https://international.kamadojoe.com/pages/support)

Australien und Neuseeland

Bitte wenden Sie sich an Ihren Händler.

KAMADOJOE®